

MY FIRST MAJESTY
ワンランク上のステージへ。

MAJESTY



CONQUEST

マジェスティゴルフ株式会社 www.majesty-golf.com

〒100-0005 東京都千代田区丸の内2丁目1番1号 明治生命館7階 TEL:03-6275-6300 マジェスティ試打レンタルサービス ☎0120-343-322 (平日10:00~18:00)

●商品改良のため予告なく商品仕様、記載価格を変更する場合があります。●印刷物と実物が多少異なる場合があります。●Assembled in JAPAN/CHINA

●ヘッドカバー: Made in CHINA ●表示価格は、メーカー希望小売価格です。●このカタログの記載内容は、2022年1月現在のものです。●クラブはすべて右利き用です。

MAJESTY



日本のゴルファーに、本物を。

マジェスティ ゴルフは、ラグジュアリーとクラフトマンシップを体現するため、

メイド・イン・ジャパンで他の追随を許さないクラブ作りを実現。

選ばれたゴルファーのための高級ブランドとしての地位を確立し、昨年、50周年を迎えました。

そして、新たな未来へと歩き出す今こそ、半世紀に渡り磨き上げてきた技術を

さらに多くのゴルファーにお届けしたいという思いから、

今までマジェスティを手にしたことがないゴルファーのための、

まったく新しいクラブをここに完成させました。

さあ、あなたもぜひ、本物だけが持つ性能と確かな手応えを、ご体感ください。

MY FIRST MAJESTY ワンランク上のステージへ。

マジェスティのクラブを初めて持つ高揚感。
それは先進の技術を体感する、贅沢なひととき。その悦びを自信へ。

ゴルフも、人生も、ワンランク上の舞台で
最高のパフォーマンスを発揮したいあなたに。
マジェスティ ゴルフが培ってきた技術のすべてを
飛びの力に変えた弾道は、今、想像を超える飛距離へ。

CONQUEST

CONQUEST DRIVER



求めていた飛距離のアドバンテージと、やさしさ、方向性を。

業界初

AM31-2チタン製のパワースリットが
飛びのエネルギーを最大化

POWER SLIT

軽さと強度を併せ持つ業界初のチタン材で、フェイスまわりに細く、長く、深いスリットを成型。フェイス全体が大きいたわみ、打球面にパワーを集約。飛びのエネルギーを受け止めて解き放つ、かつてない反発設計。

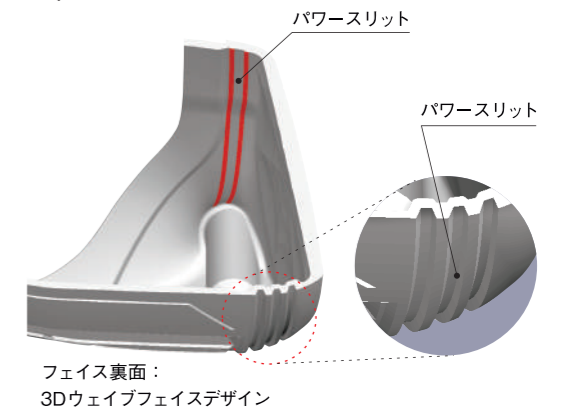

低重心に磨きをかける

新設計 広域カーボンクラウン

フェイス部の限界まで、カーボンエリアを拡大。
低重心設計を可能にし、最適スピンドで飛距離を伸ばす。

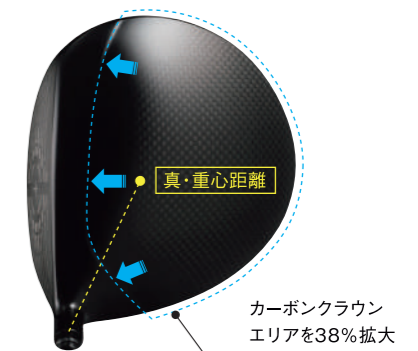

振りやすさを求める方への「真・重心距離」設計

新設計 SPEED TURN DESIGN

タイミングが自ずと合う重心設計で振りやすい、扱いやすい。

Driver

		W1	
ロフト(°)		9.5	10.5
ライ角(°)		59.5	59.5
プログレッション(mm)		16.3	17.1
ヘッド体積(cm³)		460	460
長さ(インチ)		45.5	45.5
総重量(g)/バランス	TS	307 / D3	307 / D3
	SR	- / -	289 / D2
	R	- / -	285 / D1

※R&A基準60度ライ測定法でのクラブ長さは46インチ。※「-」はオーダー対応スペック。

材質	(本体)AM31-2チタン+タングステンウエイト (クラウン)カーボン
製法	(本体)高精度精密鋳造 (クラウン)サーモセッティング
仕上げ	ジェットブラックIP.
塗装	ラスタブラックグラデーション

グリップ	TOUR S:LAMKIN CROSSLINE RUBBER MJ SR,R:LAMKIN CROSSLINE LITE MJ	
フレックス	TOUR S	SR,R
重さ(g)	48	41
内径	M60	M60
色入れ	シルバー	シルバー



Price コンクエストドライバー ロフト 9.5°,10.5°

フレックス TOUR S,SR,R

1本 ¥99,000(本体 ¥90,000)

Assembled in JAPAN/CHINA オリジナルヘッドカバー (Made in CHINA) 付属

CONQUEST SHAFT



飛び系なのにタイミングが取りやすい。
叩けるコンポジットシャフト。

全長：フルレングス T1100G

高弾性・高強度カーボンプリプレグ「トレカ®T1100G」を全長に採用。軽さと鋭い弾き感を作り出す。

手元側：銅パーシート

銅箔を3.0gコンポジット。
手元側に重量感を与え、インパクトゾーンを安定させる。

先端部：70tカーボンクロス

超高弾性材による層間結合の高いクロスシートを搭載。
鋭く、正確なインパクトを作り出す。

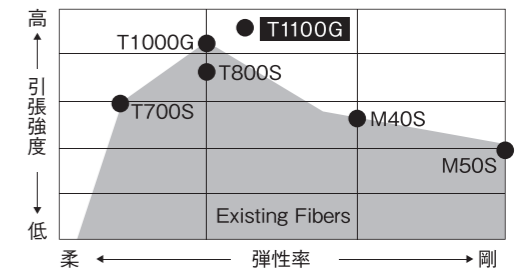

Metal Composite TECHNOLOGY



Shaft

W1シャフト

シャフト	SPEEDER NX HV340		
フレックス	TOUR S	SR	R
重さ(g)	56	47	44
トルク	4.2	4.6	5.0
キックポイント	中調子	先中調子	
材質	トレカ® T1100G 70tカーボンクロス 銅パーシート		

FWシャフト

シャフト	SPEEDER NX HV340		
フレックス	TOUR S	SR	R
重さ(g)	59	53	50
トルク	4.2	4.6	4.8
キックポイント	中調子	先中調子	
材質	トレカ® T1100G 銅パーシート		

HBシャフト

シャフト	SPEEDER NX HV340		
フレックス	TOUR S	SR	R
重さ(g)	73	53	50
トルク	3.4	4.0	4.4
キックポイント	中調子	先中調子	
材質	高弾性+高強度カーボン		

IRONシャフト

シャフト	SPEEDER NX HV340		N.S. PRO 950GH neo	
フレックス	SR	R	S	R
重さ(g)	62	59	98	94.5
トルク	3.6	3.8	1.7	1.9
キックポイント	先中調子		中調子	
材質	高弾性+高強度カーボン		スチール	



グリップは、ベーシックなデザインのCROSSLINE RUBBER(48g)、CROSSLINE LITE(41g)を採用。パターンの溝が太めで、滑りにくさ、フィット感がある。

CONQUEST

FAIRWAY WOOD HYBRID



HB

FW

やさしく狙い通り飛ばす。
キャリーでコースを攻略する。

反発を高める POWER SLIT

ドライバー同様の反発設計をフェアウェイウッド、ハイブリッドにも採用。フェイス下側で、飛びのエネルギーを受け止めて解き放ち、かつてない弾道を生み出す。

捕まりが良くドロースタンスを生む SPEED TURN DESIGN

シャフト軸からヘッドの重心までの距離を抑えることでタイミングが自ずと合いやすくなり、ボールの捕まり、振りやすさ、扱いやすさが向上。



パワースリット

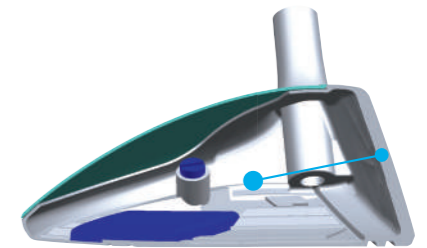

ボールの赤道に合わせた重心高さ

Fairway Wood

番手	W3	W5	W7	
ロフト(°)	15	18	21	
ライ角(°)	58	58.5	59	
プログレッション(mm)	14.5	16.5	17.5	
ヘッド体積(cm³)	170	160	145	
長さ(インチ)	43	42.5	42	
総重量(g)/バランス	TS	324 / D3	328 / D3	— / —
	SR	309 / D2	312 / D2	316 / D2
	R	304 / D1	308 / D1	311 / D1

※R&A基準60度ライ測定法でのクラブ長さは表示長さ+0.5インチ。
※「—」はオーダー対応スベック。

材質	(本体) 高強度ステンレス+タンゲステンウエイ (クラウン) カーボン	グリップ	TOUR S:LAMKIN CROSSLINE RUBBER MJ SR,R:LAMKIN CROSSLINE LITE MJ
製法	(本体) 高精度精密鋳造 (クラウン) サーマセッティング	フレックス	TOUR S SR,R
仕上げ	ジェットブラックI.P.	重さ(g)	48 41
塗装	ラスタブラックグラデーション	内径	M60 M60
		色入れ	シルバー シルバー

Hybrid

番手	H3	H4	H5	
ロフト(°)	18	21	24	
ライ角(°)	59	59.5	60	
プログレッション(mm)	12.8	14.5	16.7	
ヘッド体積(cm³)	115	115	110	
長さ(インチ)	40	39.5	39	
総重量(g)/バランス	TS	359 / D2	364 / D2	369 / D2
	SR	339 / D1	344 / D1	349 / D1
	R	335 / D0	340 / D0	345 / D0

※R&A基準60度ライ測定法でのクラブ長さは表示長さ+0.5インチ。

材質	(本体) 高強度ステンレス (クラウン) カーボン	グリップ	LAMKIN CROSSLINE RUBBER MJ
製法	(本体) 高精度精密鋳造 (クラウン) サーマセッティング	重さ(g)	48
仕上げ	ジェットブラックI.P.	内径	M60
塗装	ラスタブラックグラデーション	色入れ	シルバー

Fairway Wood



Hybrid



Price
コンクエスト フェアウェイウッド W3,W5,W7
フレックス TOUR S,SR,R
1本 ¥59,400(本体 ¥54,000)
Assembled in JAPAN/CHINA オリジナルヘッドカバー(Made in CHINA) 付属

Price
コンクエスト ハイブリッド H3,H4,H5
フレックス TOUR S,SR,R
1本 ¥49,500(本体 ¥45,000)
Assembled in JAPAN/CHINA オリジナルヘッドカバー(Made in CHINA) 付属



CONQUEST IRON

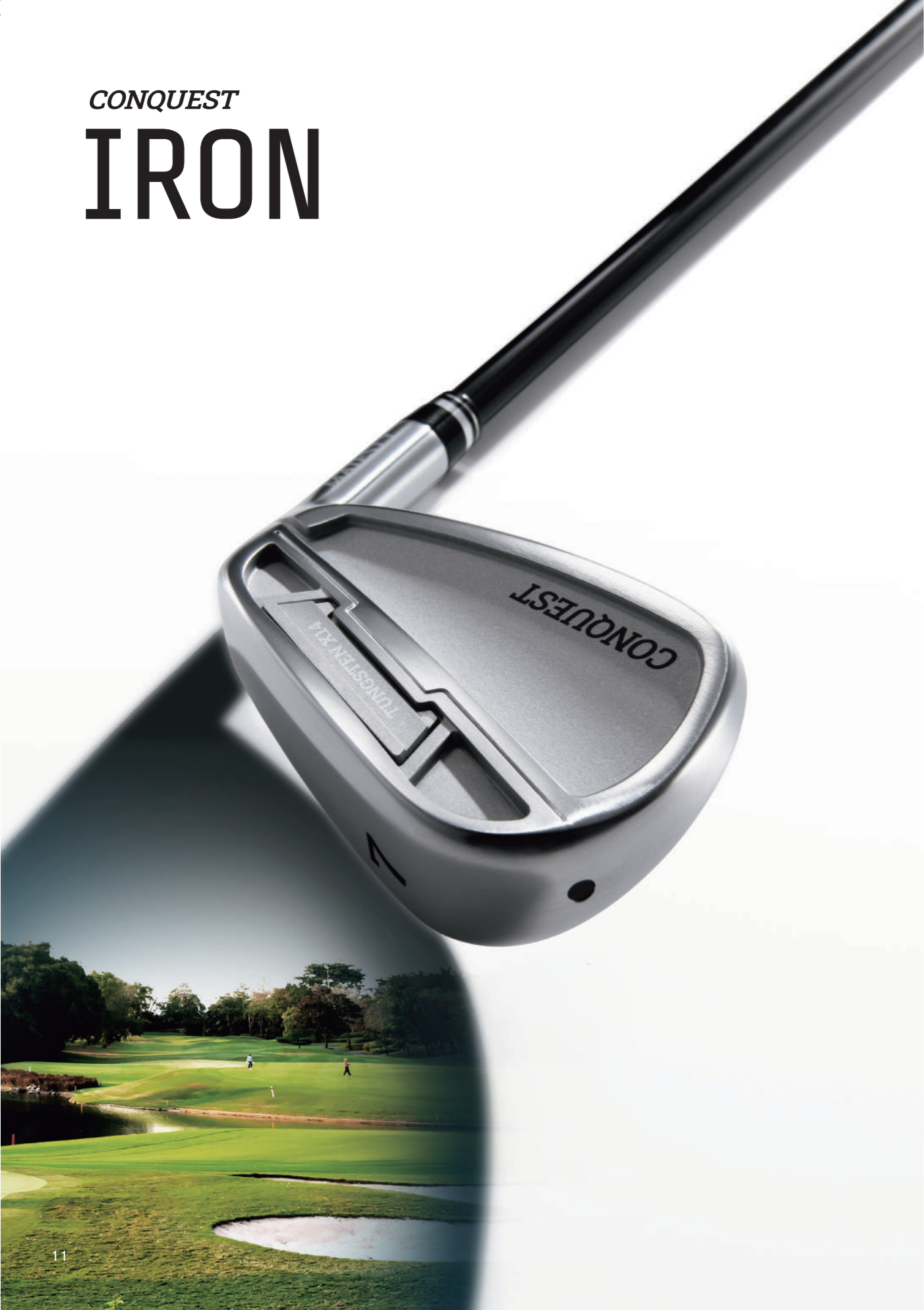

正確性のアドバンテージが、
新たな戦略を呼び覚ます。

深重心で寛容性の高い
タングステンコンポジット中空設計

中空設計による深重心化で寛容性を向上。さらに、一般的なタングステンと比べ、比重が1.5倍大きく重心移動効果の高い、タングステンX14を露出型でコンポジットすることで、弾道が高く精度の高いショットを生み出す。

反発性の強い
シン・マレージングフェイス *シン=Thin(薄い)

高強度のマレージング鍛造材の採用で反発力を生む。

ヘッドの挙動を安定させる
多面ソール

どんなライでも抜けの良いソール形状で、
安定したスピンを実現。

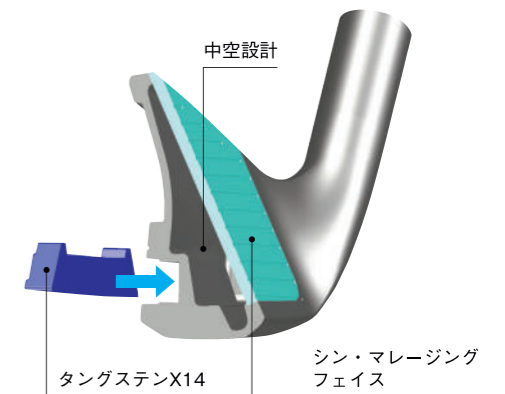

Iron

番手	No.5	No.6	No.7	No.8	No.9	PW	P/A	AW	SW
ロフト(°)	23	26	29	33	37	41	46	51	56
ライ角(°)	61	61.5	62	62.5	63	63.5	63.5	63.5	63.5
プログレーション(mm)	3	3.5	4	4.5	4.7	4.9	5.1	5.5	5.9
バンス角(°)	4	4.5	5	5.5	6	6.5	8	8.5	12.5
SPEEDER NX HV340/カーボン									
長さ(インチ)	38	37.5	37	36.5	36	35.5	35.25	35.25	35.25
総重量(g)	SR 371/D1	376/D1	382/D1	388/D1	394/D1	401/D1	406/D2	406/D2	408/D3
バランス	R 365/D0	371/D0	376/D0	383/D0	389/D0	395/D0	401/D1	401/D1	402/D2
N.S. PRO 950GH neo/スチール									
長さ(インチ)	37.75	37.25	36.75	36.25	35.75	35.25	35	35	35
総重量(g)	S 405/D2	411/D2	418/D2	425/D2	433/D2	440/D2	446/D3	446/D3	447/D4
バランス	R 399/D1	406/D1	412/D1	420/D1	427/D1	435/D1	440/D2	440/D2	441/D3

*R&A基準60度ライ測定法でのクラブ長さは表示長さと同じ。



Price コンクエスト アイアン

カーボン 5本セット No.6,No.7,No.8,No.9,PW フレックス SR,R ¥143,000(本体 ¥130,000) / 1本 ¥28,600(本体 ¥26,000)
スチール 5本セット No.6,No.7,No.8,No.9,PW フレックス S,R ¥132,000(本体 ¥120,000) / 1本 ¥26,400(本体 ¥24,000)

Assembled in JAPAN/CHINA

	アイアン <No.5~No.7>	アイアン <No.8~PW>	アイアン <P/A,AW,SW>
材質	(本体)SUS431+タングステンX14 (フェイス)マレージング	(本体) SUS431 (フェイス)マレージング	SUS431
製法	(本体) 精密鋳造 (フェイス) レーザー溶接	(本体) 精密鋳造 (フェイス) レーザー溶接	精密鋳造
仕上げ	クロムメッキ	クロムメッキ	クロムメッキ
グリップ	LAMKIN CROSSLINE RUBBER MJ		
重さ(g)	48		
内径	M60		
色入れ	シルバー		



CONQUEST

Impression 金谷プロ試打インプレッション



Kanatani Taichiro

金谷 多一郎 かなたに・たいちろう
 1960年1月2日生まれ。東京都出身。日本大学ゴルフ部では主将を務める。
 84年にプロ入り、87年伊香保国際オープン優勝。97年レッスン・オブ・ザ・イヤー受賞。
 現在はテレビや雑誌、WEBの各メディアで、
 新作クラブの試打レビュー、
 トーナメント解説、レッスンなど幅広く活躍中。



クラブが上を向かないのいいですね。最近のクラブは投影面積が大きいのがゆえに、あおるようにヘッドが入ってしまうことがありますが、この新しいコンクエストにはそんな感覚がない。スムーズなフェイスターンで捕まり良く、強い弾道が出ます。スイートエリアが広く、フェイスの打点とヘッドの重心が一直線となってボールを押し感覚があり、いい球が打っているな、という手応えがあります。適度なやさしさと安心感がありながら、操作性も高く、スピン量も適正。叩きについてもクラブが暴れないし、10.5°でも球が吹けない！ダイナミックでスピード感のあるデザインも、構えるたびに高揚感をもたらしてくれるでしょう。はじめてマジェスティを手にする方や、飛距離をもう一段階伸ばしたい、ハンディを縮めたいといった向上心を持つゴルファーにおすすめのクラブですね。

多彩な特典でゴルフライフをサポート！

MAJESTY OWNER'S CLUB

マジェスティ オーナーズクラブとは

マジェスティゴルフのクラブを購入し、登録していただいた方のみがご入会いただける会員組織です。様々な特典をご用意しているのはもちろん、オーナー様とマジェスティゴルフ、また、オーナー様同士の交流の場として、豊かなゴルフライフを提供しています。

オーナー様特典

- 1 保証期間の延長**
ご購入いただいたクラブをご登録いただくとクラブの保証期間を延長いたします。(一部製品を除く)
- 2 オーナー様限定コンペへのご参加**
オーナー様限定のゴルフコンペをご用意しております。最新の開催予定から事後レポートまでご覧いただけます。
- 3 試打クラブ無料レンタルサービス**
オーナー様にご利用いただける、試打クラブの無料レンタルサービスをご用意しております。(ご購入クラブを登録していただいた後にご利用いただけます。3泊4日、ウッド3本、アイアン1セット)
- 4 プレミアムアフターサービス**
3年以内1回までグリップ交換無料。1年以内1回までヘッド・シャフト交換半額とさせていただきます。
※サブプライム・プレステジオのみの特典です。
- 5 快挙達成プレゼント**
マジェスティゴルフのクラブをご使用いただき、エージシュートまたはホールインワンを達成されたオーナー様には、お名前入り記念品(アイアンカバー)をプレゼント。*
- 6 ブランドニュースのお届け**
マジェスティ情報、試打会、クラブ相談会、メンテナンス会などお得な情報(DM・メルマガ他)をお届けします。
※不定期発行

*証明書の写しをオーナーズクラブ事務局宛に、メール(majesty_ownersclub@majesty-golf.com)、FAX(03-6275-6301)か郵便(宛先は本誌裏表紙)でお送りください。お名前/コース名を判読しますので、お届けまで約2ヶ月間頂戴します。また記念品プレゼントは達成1年以内、エージシュートの記念品は1回限りとさせていただきます。

オーナーズクラブ入会方法

オーナー様情報とご購入クラブを登録していただければ、入会は完了。入会金・会費は無料です。

方法1 専用ホームページからのご登録(推奨)

- 登録前に右記をご準備ください。
- ご購入クラブのシリアルナンバー
※シリアルナンバーとは、シャフトに貼付されている登録シール英数字10桁または8桁です。
 - パソコンまたはスマートフォンからの受信が可能なメールアドレス
 - パスワード(登録時に任意の英数字で設定)
 - マジェスティ オーナー様番号(過去にハガキ等でマジェスティ オーナーズクラブにご登録されている方のみ)

新規ご登録のお客様はこちらから▶

マジェスティ オーナー様番号をお持ちのお客様はこちらから▶



方法2 ハガキによるご登録

専用登録ハガキにオーナー様情報とご購入クラブを記入し、クラブご購入時にお配りしている「ご購入品 登録シール」を貼り付けて、必要事項記入の上、ポストへご投函ください。